

HSF RoHS

REV	ECN NO	DESCRIPTION	DATE	NAME
A		NEW	06/18'24	KJL

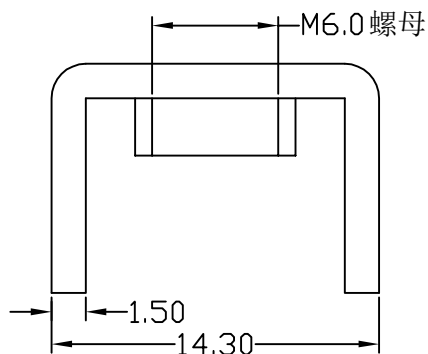
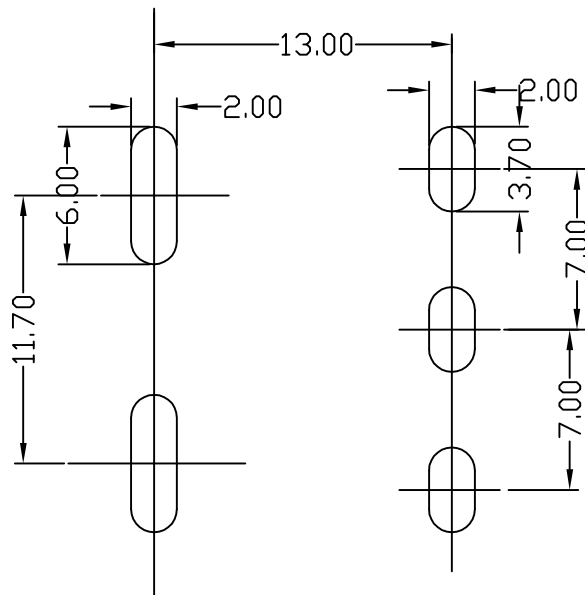
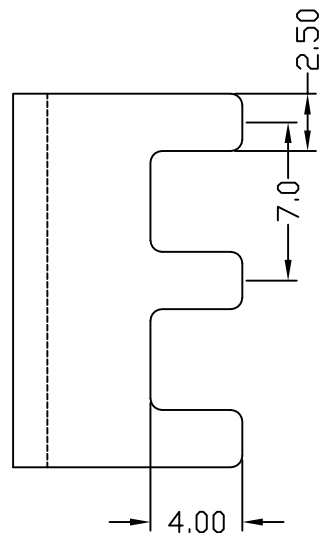
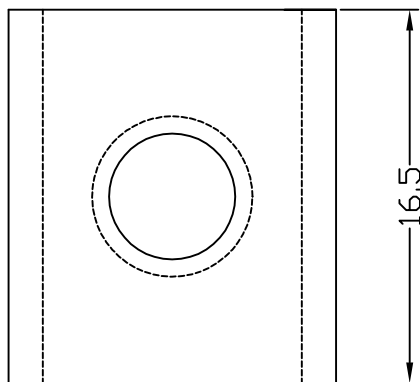
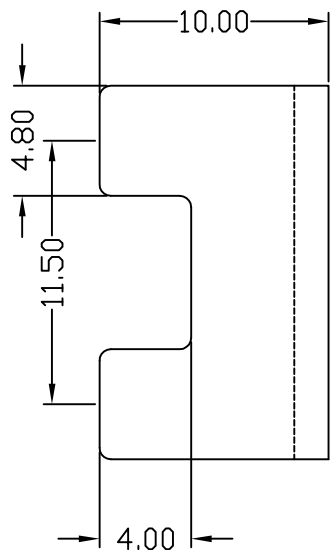

Ordering Information

LQT X XX X XXXX

Code
M:MALE
F:FEMALE
(不适用时0表示)

PIN Number
1~99
(总PIN数)

Packing
A:PE Bag 袋装
B:Tube 管装
C:Tray 盘装
D:Reel 卷装
E:Bag and Box 袋加盒
F:Other其他

Serial No
0001~9999

技术要求:

- 打铜底0.5μm,镀镍2.5μm, 镀雾纯锡3~5μm。
- 螺纹扭力为(M6) 3 N.m
- 额定电流: 150A
- 不得有变形,毛刺等缺陷。

技术要求

- 打铜底0.5 μm, 镀镍2.5 μm, 镀雾纯锡3~5 μm。
- 不得有变形,毛刺等缺陷。
- 螺纹扭力为(M6) 3 N.m
- 额定电流: 150A

①	螺母	1	C1010	镀蓝锌
②	铜片	1	H65	高温雾锡
序号	名称	数量	材料	说明

>120	±0.50		
>30~120	±0.30		
>6~30	±0.20		
0~6	±0.10	ANGLE	±1°

LDCONN 东莞连大精密制品有限公司
DongGuan LianDa Precision Products Co., LTD

TITLE	RN柳螺母直插脚, M6螺母, H=10mm	DRAWN BY	KJL	06/18'24
PART NO.	LQT005A0001	CHECKED BY		
DRAWING NO.		APPROVED BY		
SCALE	1:1	UNIT	mm	PAGE 1/1
				SIZE A4

HSF RoHS

REV	ECN NO	DESCRIPTION	DATE	NAME
A		NEW	06/18-'24	KJL

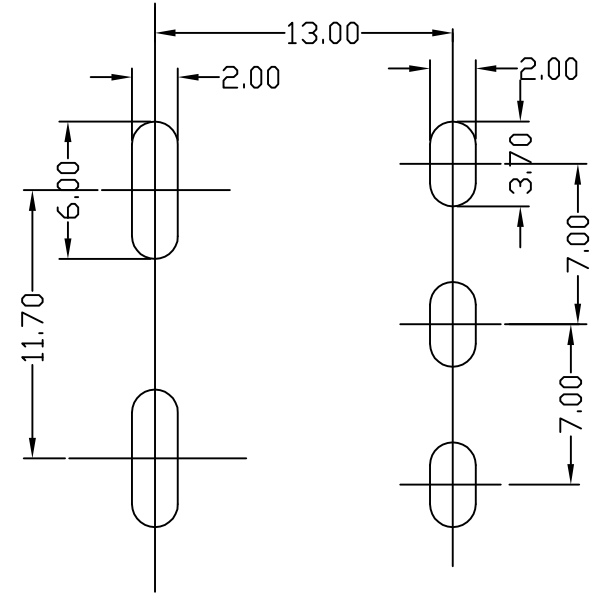
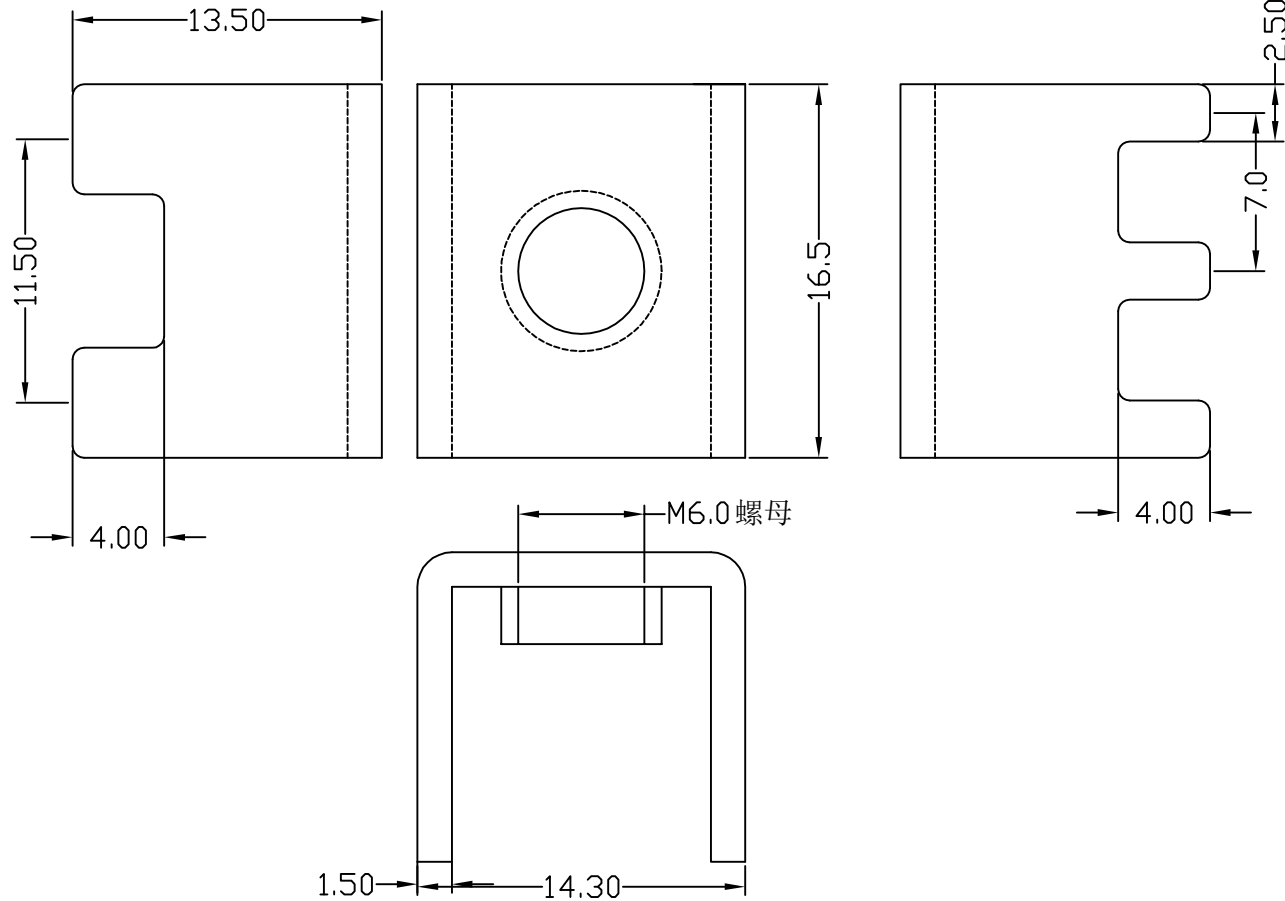

Ordering Information

LQT X XX X XXXX

Code
M: MALE
F: FEMALE
(不适用时0表示)

PIN Number
1~99
(总PIN数)

Packing
A: PE Bag 袋装
B: Tube 管装
C: Tray 盘装
D: Reel 卷装
E: Bag and Box 袋加盒
F: Other其他

Serial No
0001~9999

技术要求:

- 打铜底0.5μm, 镀镍2.5μm, 镀雾纯锡3~5μm。
- 螺纹扭力为(M6) 3 N.m
- 额定电流: 150A
- 不得有变形, 毛刺等缺陷。

①	螺母	1	C1010	镀蓝锌
②	铜片	1	H65	高温雾锡
序号	名称	数量	材料	说明

>120	±0.50		
>30~120	±0.30		
>6~30	±0.20		
0~6	±0.10	ANGLE	±1°

LDCONN 东莞连大精密制品有限公司
DongGuan LianDa Precision Products Co., LTD

TITLE	RN铆螺母直插脚, M6螺母, H=13mm	DRAWN BY	KJL	06/18-'24
PART NO.	LQT005A0002	CHECKED BY		
DRAWING NO.		APPROVED BY		
SCALE	1:1	UNIT	mm	PAGE 1/1
				SIZE A4